

SECTION C-C

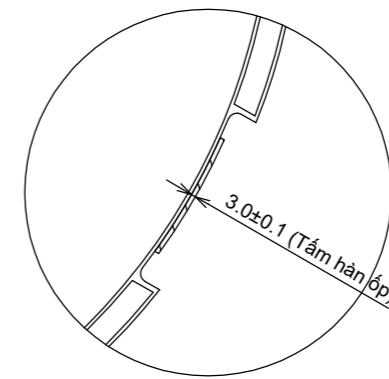

DETAIL F  
SCALE 1:2

**YÊU CẦU KỸ THUẬT:**

- Mọi hàn thân bồn đảm bảo kín, sạch, không rỉ
- Các bề mặt bồn nhẵn, không rỉ, trầy xước
- Làm cùn các cạnh sắc
- Bề mặt ren chờ không đố, bề mặt ren sạch; không trầy xước, va đập; vẩn ren nhẹ nhàng

					BỘ KHUẤY TRỘN 200 KG			
S.đ	S.L	Số tài liệu	Ký	Ngày	BỒN KHUẤY	Số lượng	Khối lượng	Tỉ lệ
Thiết kế		Tr. Thế Hiển				01		1:5
Kiểm tra 1		Ng. Như Thắng			SUS 304	Tờ: 1	Số tờ: 2	
Kiểm tra 2								
Duyệt		Lưu Công An						

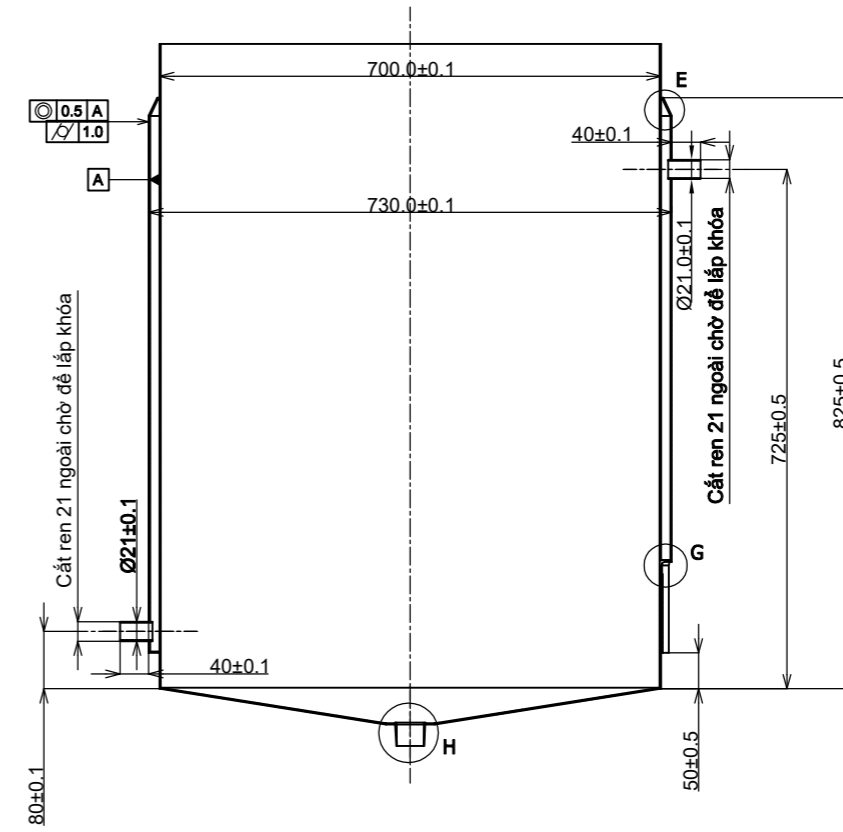
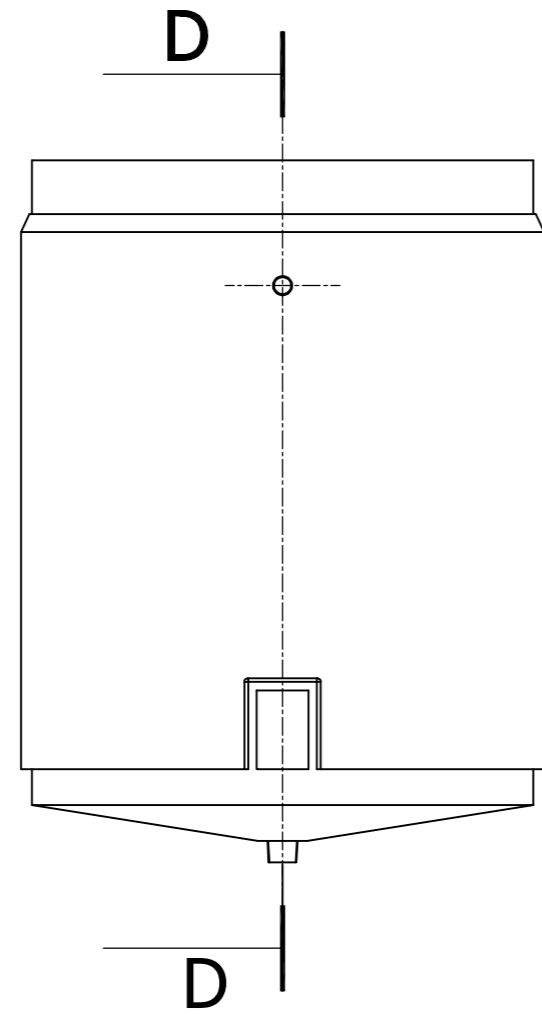

SECTION D-D

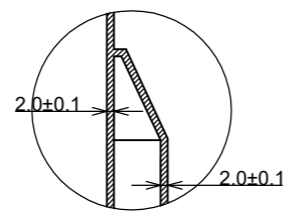

DETAIL E  
SCALE 1:2

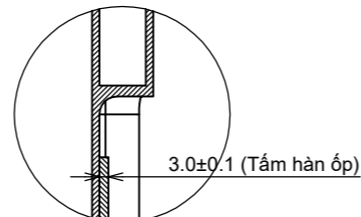

DETAIL G  
SCALE 1:2

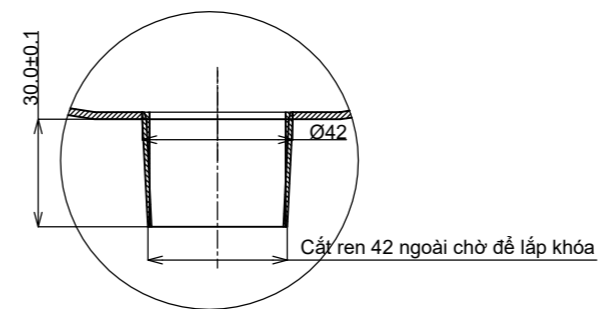

DETAIL H  
SCALE 1:2

**YÊU CẦU KỸ THUẬT:**

- Mọi hàn thân bồn đảm bảo kín, sạch, không rỉ
- Các bề mặt bồn nhẵn, không rỉ, trầy xước
- Làm cùn các cạnh sắc
- Bề mặt ren chờ không đỏ, bề mặt ren sạch; không trầy xước, va đập; vặn ren nhẹ nhàng

					BỘ KHUẤY TRỘN 200 KG			
S.đ	S.L	Số tài liệu	Ký	Ngày	BỒN KHUẤY	Số lượng	Khối lượng	Tỉ lệ
Thiết kế		Tr. Thế Hiền				01		1:5
Kiểm tra 1		Ng. Như Thắng				Tờ: 2	Số tờ: 2	
Kiểm tra 2								
Duyệt		Lưu Công An			SUS 304			