

文件名称 Document name:

打包带手推车

文件编号 Document

版次 Version

A0

文件等级 Grade

密级 Secret

页次 Page

1

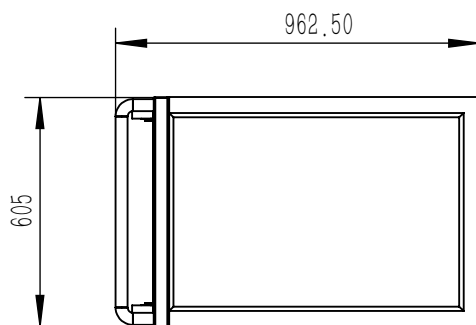
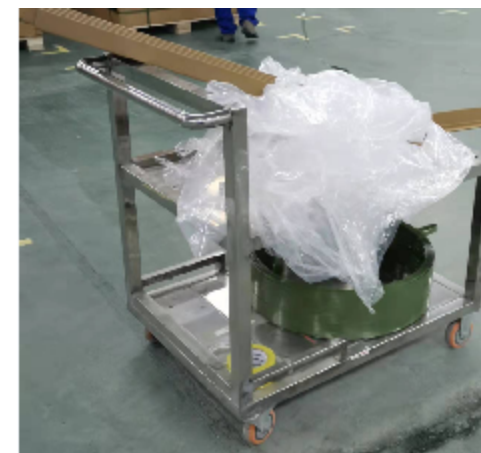
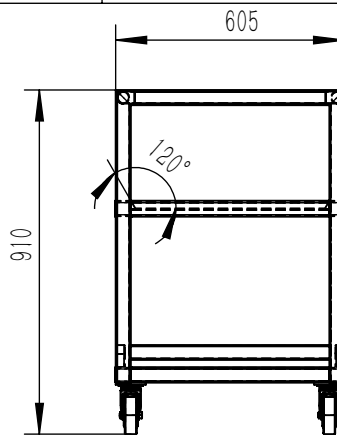
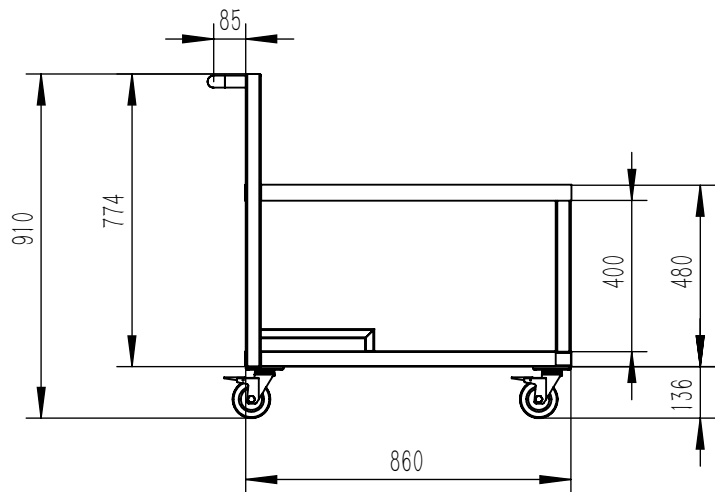

4寸万向带刹轮

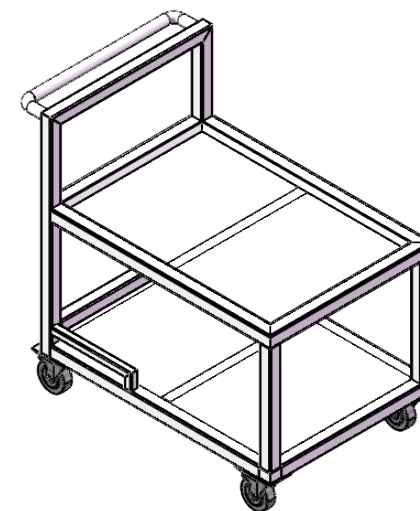

技术要求:

1. 材料: 40X40 SUS方管 4寸万向带刹轮 1.5MM SUS 201板。
2. 所有边角进行倒角处理。
3. 图面尺寸未注尺寸偏差按GB-5237.1-2008高精度级标准。
4. 所有焊疤抛光打磨。无明显黑班或焊疤。
5. 线条字体清晰可见。
6. 技术电话: 18079330434